

WENDETRVERSE



422 120-5 WTVE 0,2/2,0

- Sicheres Drehen und Wenden auch von exzentrischen Lasten**
- Hand- oder Elektrobetrieb**
- Stabile Aufhängung mit zweisträngigem Gehänge**
- Serienmäßig mit Endlos-Hebebändern mit einem Umfang von 3 m**

Sperrige Teile drehen oder wenden, um sie in die beste Position zu bringen. Wer kennt nicht die damit verbundenen Probleme und Gefahren?

Zur Lösung dieses Problems bieten wir Ihnen zwei Varianten: Hand- oder Elektrobetrieb.

Die **handbetriebenen** Wendetraversen werden mit einer Haspelkette gedreht. Das Schneckengetriebe ist selbsthemmend. Die Kette ist für 2 m Bedienhöhe ausgelegt. Die Traversen werden mit Endlos-Hebebändern mit 3 m Umfang geliefert. Andere Längen auf Anfrage.

Bestell- Nummer	Typ	Tragfähig- keit kg	Arbeitsbreite ca.		Bauhöhe ca.		Drehmo- ment max. Nm	Gewicht ca. kg
			min. mm	max. mm	min. mm	max. mm		
422 015	WTV-1,5/1,5	1.500	500	1.500	1.160	930	200	78
422 020	WTV-1,5/2,0	1.500	500	2.000	1.510	1.180	200	83

Bei den **elektrobetriebenen** Wendetraversen wird die Last mit einem selbsthemmenden Schneckengetriebe über einen Steuertaster gedreht.

Das Steuerkabel ist 3 m, das Zuleitungskabel mit CEE-Stecker 5 m lang.

Motor: Drehstrom 400 V - 50 Hz, 30 % ED, 0,3 kW, Schutzart IP 54, mit Schützsteuerung 24 V.

Die Endlos-Hebebänder haben einen Umfang von 3 m. Andere Längen auf Anfrage. Die WTVE ist auch mit einer Fernsteuerung lieferbar.

Bestell- Nummer	Typ	Tragfähig- keit kg	Arbeitsbreite ca.		Bauhöhe ca.		Drehmo- ment max. Nm	Gewicht ca. kg
			min. mm	max. mm	min. mm	max. mm		
422 115	WTVE-1,5/1,5	1.500	750	1.500	1.140	930	600	100
422 120	WTVE-1,5/2,0	1.500	750	2.000	1.500	1.180	600	134



422 020 WTV-1,5/2,0

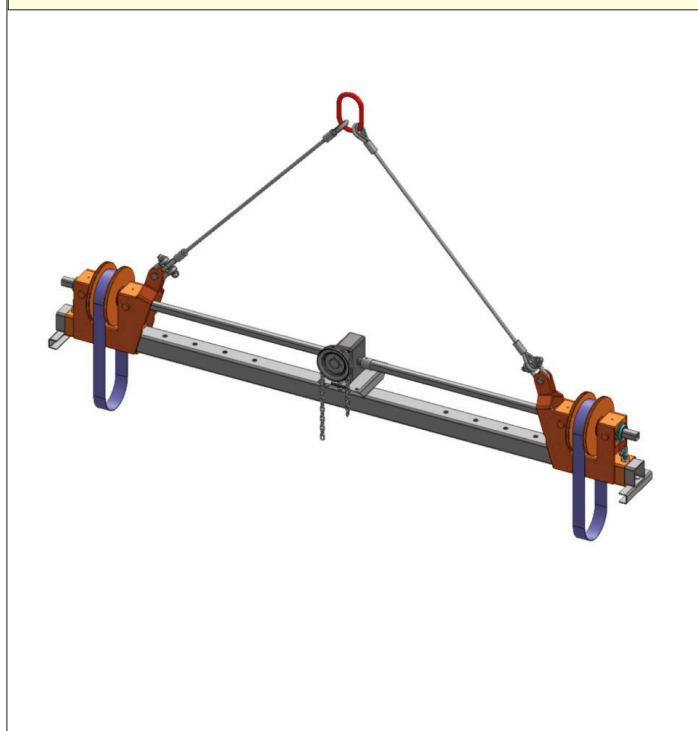

422 120 WTVE-1,5/2,0

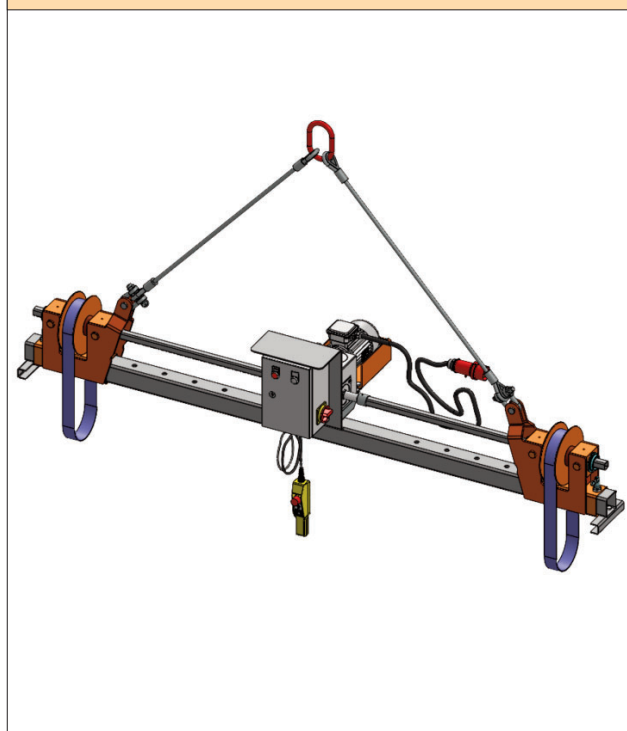

SONDERKONSTRUKTIONEN



422 020 WTV 1,5/2,0



422 667 WTVE 1,5/2,0: Aufhängeöse und Sonderlackierung



422 663 WTVE 10/5: Tragfähigkeit 10 t, Arbeitsbreite min./max. 1.500/5.000 mm, elektrisch verstellbar, mit Fernsteuerung

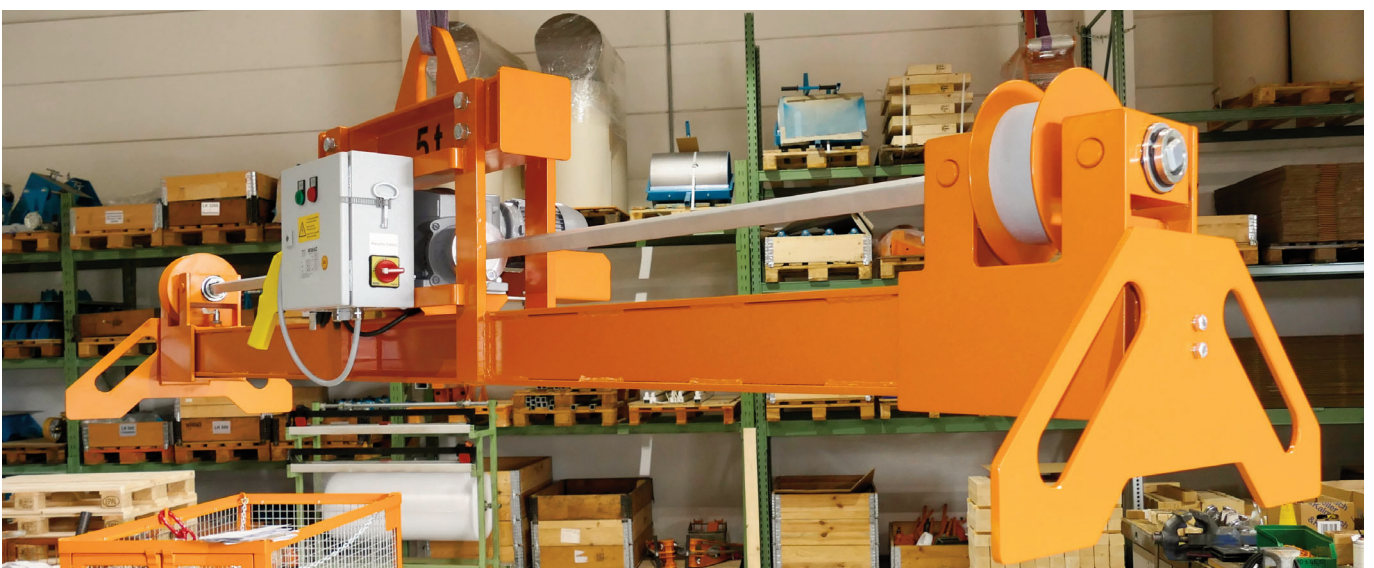

422 638 WTVE 5/3: Tragfähigkeit 5 t, Arbeitsbreite starr 3.000 mm

SONDERKONSTRUKTIONEN



422 620 WTVE 2/2 Tragfähigkeit 2 t, Arbeitsbreite min./max. 500/2.000 mm, mit Steckbolzen verstellbar, mit Gegengewicht



422 584 / 422 585: Wendegerät WTE 2,0 mit Wendetrommel WT 1,0, Gesamttragfähigkeit 3 t



422 556: Zwei Wendegeräte WG 12,5 mit Distanzrahmen, Gesamttragfähigkeit 25 t

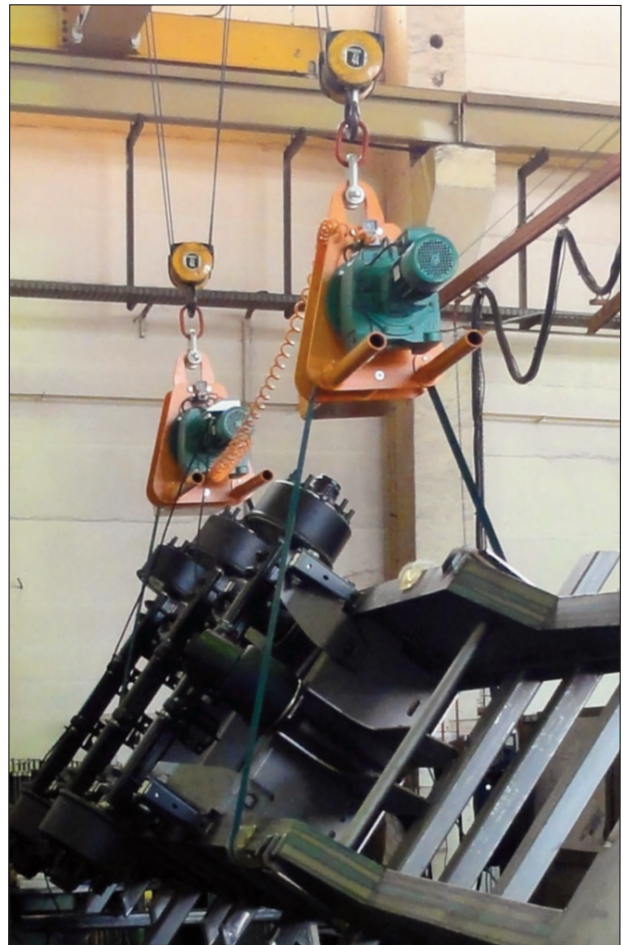

422 592: Zwei Wendegeräte WG 4, Gesamttragfähigkeit 8 t